

Table of contents

Warnung	2
Sicherheitshinweise	2
Bestimmungsgemäßer Gebrauch	4
Netzanschlüsse	4
Rückgabe	5
Reklamationen	5
Beschreibung des Produkts	6
Übersicht	6
Vorderseite	6
Rückseite	7
Installation	8
Funktionen	8
Setup und Betrieb	12
Anschlusskabel	12
Wartung	13
Fehlersuche	13
Technische Daten	14
Blockdiagramm	15
Notizen	16

Warnung



**Bitte lesen Sie diese Anleitung zu Ihrer Sicherheit sorgfältig durch,
bevor Sie das Gerät zum ersten Mal in Betrieb nehmen!**



Auspacken

Packen Sie das Produkt bitte direkt nach dem Erhalt aus und überprüfen Sie es auf Vollständigkeit und Unversehrtheit. Falls Sie Transportschäden an einem oder mehreren Teilen des Produkts oder der Verpackung feststellen, benachrichtigen Sie bitte unverzüglich den Verkäufer und heben Sie das Verpackungsmaterial für eine spätere Überprüfung auf. Bewahren Sie den Karton und alles dazugehörige Verpackungsmaterial auf. Falls das Produkt zurückgegeben werden muss, stellen Sie bitte sicher, dass Sie es in der Originalverpackung zurücksenden.

Lieferumfang:

- DAP Audio IMIX-5.3
- Netzadapter 2 x 18V AC, 700 mA
- Bedienungsanleitung

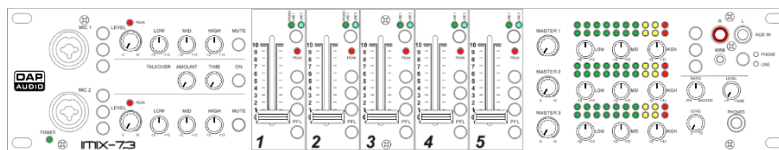

ACHTUNG!

**Gerät vor Regen und Feuchtigkeit schützen!
Ziehen Sie das Stromkabel ab, bevor Sie das Gehäuse öffnen!**



Sicherheitshinweise

Alle Personen, die dieses System installieren, bedienen und warten, müssen:

- dafür qualifiziert sein und
- die Anweisungen in dieser Bedienungsanleitung beachten.



**ACHTUNG! Seien Sie vorsichtig beim Umgang mit diesem Gerät.
Bei gefährlichen Netzspannungen könnten Sie beim Berühren
der Kabel einen lebensgefährlichen elektrischen Schlag erhalten!**



Versichern Sie sich bitte vor der ersten Inbetriebnahme, dass das Produkt keine Transportschäden erlitten hat.

Falls es beschädigt ist, setzen Sie sich bitte mit dem Verkäufer in Verbindung und verwenden Sie es nicht.

Um den einwandfreien Zustand und die sichere Handhabung zu gewährleisten, müssen die Sicherheitshinweise und Warnungen in dieser Anleitung unbedingt beachtet werden.

Bitte beachten Sie, dass wir für Schäden, die durch manuelle Änderungen am System entstehen, keine Haftung übernehmen.

Dieses System enthält keine Teile, die vom Benutzer gewartet werden können. Lassen Sie Wartungsarbeiten nur von qualifizierten Technikern durchführen.

WICHTIG:

Der Hersteller haftet nicht für Schäden, die durch die Nichtbeachtung dieser Anleitung oder unbefugte Änderungen an diesem System entstehen.

- Das Netzkabel darf nie mit anderen Kabeln in Berührung kommen! Mit dem Netzkabel und allen Verbindungen mit dem Stromnetz sollten Sie besonders vorsichtig umgehen!
- Entfernen Sie die Warnungen und Informationsetiketten nicht vom Produkt.
- Der Massekontakt darf niemals abgeklebt werden.
- Achten Sie darauf, dass keine Kabel herumliegen.
- Führen Sie keine Objekte in die Belüftungsschlitze ein.
- Schließen Sie dieses Gerät nie an ein Dimmerpack an.
- Schalten Sie das System nicht in kurzen Abständen ein und aus, da das die Nutzungsdauer des Systems verkürzt.
- Öffnen Sie das Gerät auf keinen Fall und nehmen Sie keine Änderungen an ihm vor.
- Der Eingangssignalpegel sollte nicht höher als notwendig sein, um die volle Ausgabeleistung zu erreichen.
- Schließen Sie keine Mikrofone an die Konsole bzw. Stagebox an, solange die Phantomspeisung aktiviert ist. Zudem muss der Monitorlautsprecher / die PA-Anlage lautlos gestellt werden, wenn die Phantomspeisung ein- oder ausgeschaltet wird. Die Anlage benötigt einige Sekunden nach dem Einschalten, um sich einzustellen. Warten Sie so lange, bevor Sie die Eingangsverstärkungswerte einstellen.
- Benutzen Sie das Produkt nur in Innenräumen und vermeiden Sie den Kontakt mit Wasser oder anderen Flüssigkeiten.
- Bringen Sie das Produkt nicht in die Nähe von offenen Feuern oder leicht entflammaren Flüssigkeiten oder Gasen.
- Trennen Sie das System immer vom Netz, wenn Sie es nicht benutzen oder wenn Sie es reinigen wollen! Fassen Sie das Netzkabel nur an der dafür vorgesehenen Grifffläche am Stecker an. Ziehen Sie den Stecker niemals am Kabel aus der Steckdose.
- Das Gerät muss immer mit der Masseleitung des Netzkabels an die elektrische Systemerde angeschlossen werden.
- Stellen Sie sicher, dass Sie nur die richtigen Kabeltypen und nur einwandfreie Kabel verwenden.
- Die Eingangssignale in den Mischer müssen symmetrisch sein, um ein störendes Brummgeräusch zu vermeiden.
- Verwenden Sie eine DI-Box, um unsymmetrische Signale in symmetrische umzuwandeln. Alle Eingangssignale sollten sehr rein sein.
- Gehen Sie sicher, dass die zur Verfügung stehende Netzspannung nicht höher ist, als auf der Rückseite des Geräts angegeben.
- Das Netzkabel darf nicht gequetscht oder beschädigt werden. Überprüfen Sie das System und das Netzkabel in regelmäßigen Abständen auf eventuelle Schäden.
- Schalten Sie das Gerät aus, wenn Sie das Netzkabel oder die Signalkabel austauschen oder den Schalter für den Eingangsmodus betätigen.
- Extreme Frequenzverstärkungen in Kombination mit einem hohen Eingangspegel können zur Übersteuerung Ihrer Ausrüstung führen. Wenn das der Fall ist, muss der Eingangspegel mit der INPUT-Steuerung gedrosselt werden.
- Zum Hervorheben eines bestimmten Frequenzbereiches muss er nicht zwingend mit der entsprechenden Steuerung verstärkt werden. Sie können diesen Effekt auch erreichen, indem Sie die umgebenden Frequenzbereiche dämpfen. Auf diese Art wird die Übersteuerung des nachfolgenden Geräts in der Soundkette vermieden. Zudem erhalten Sie sich so die wertvolle dynamische Reserve („Headroom“).
- Vermeiden Sie Masseschleifen! Schließen Sie die Endstufen und den Mixer an denselben Stromkreis an, damit die Phasen übereinstimmen.
- Trennen Sie das System unverzüglich von der Stromversorgung, falls es herunterfällt oder stark erschüttert wird. Lassen Sie das Produkt von einem qualifizierten Techniker auf Sicherheit überprüfen, bevor Sie es erneut verwenden.
- Schalten Sie das System nicht sofort ein, nachdem es starken Temperaturschwankungen ausgesetzt wurde (z. B. beim Transport). Das entstehende Kondenswasser könnte das System beschädigen. Schalten Sie das System erst ein, wenn es Zimmertemperatur erreicht hat.
- Schalten Sie das Gerät sofort aus, wenn es nicht ordnungsgemäß funktioniert. Verpacken Sie das Gerät sorgfältig (am besten in der Originalpackung) und geben Sie es an Ihren DAP-Audio-Händler zurück.
- Reparaturen, Wartungen und elektrische Anschlüsse dürfen nur von qualifizierten Technikern durchgeführt bzw. bearbeitet werden.

- Verwenden Sie ausschließlich Ersatzsicherungen des gleichen Typs und der gleichen Leistung wie die bereits enthaltenen Sicherungen.
- GARANTIE: Ein Jahr ab Kaufdatum.

Bestimmungsgemäßer Gebrauch

- Dieses Gerät ist nicht für den Dauerbetrieb geeignet. Die Einhaltung regelmäßiger Betriebspausen erhöht die Lebensdauer des Geräts.
- Trennen Sie das Gerät während der Zeiträume, in denen es nicht verwendet wird, vollständig von der Stromversorgung, entweder mit einem Leistungsschalter oder, indem Sie den Stecker aus der Steckdose ziehen. So vermeiden Sie Verschleiß und verlängern Sie die Lebensdauer des Geräts.
- Wenn das Gerät nicht so verwendet wird, wie in dieser Anleitung beschrieben, könnte es Schaden nehmen und die Garantie erlischt.
- Jegliche unsachgemäße Verwendung führt zu Risiken wie z. B. Kurzschlüsse, Verbrennungen, Stromschlag, Abstürze, etc.

Ihre Sicherheit und die der Personen, die Sie umgeben, sind in Gefahr!

Die unsachgemäße Installation des Produkts kann zu schweren Verletzungen und/oder Sachschäden führen!

Netzanschlüsse

Schließen Sie das Gerät mit dem Netzkabel an das Stromnetz an. Achten Sie immer darauf, dass die farbigen Kabel an die entsprechenden, richtigen Stellen angeschlossen sind.

International	Kabel Europa	Kabel UK	Kabel USA	Stift
L	BRAUN	ROT	GELB/KUPFER	PHASE
N	BLAU	SCHWARZ	SILBER	NEUTRAL
	GELB-GRÜN	GRÜN	GRÜN	SCHUTZERDUNG

Stellen Sie sicher, dass das Gerät immer ordnungsgemäß geerdet ist!

Die unsachgemäße Installation des Produkts kann zu schweren Verletzungen und Sachschäden führen!



Rückgabe

Ware, die zurückgegeben wird, muss in der Originalverpackung verschickt und freigemacht werden. Wir lassen keine Waren rückholen. Das Paket muss eine deutlich zu erkennende RMA-Nummer bzw. Rücksendenummer aufweisen. Alle Produkte, die keine RMA-Nummer aufweisen, werden nicht angenommen. Highlite nimmt die zurückgesendeten Waren nicht entgegen und übernimmt auch keinerlei Haftung. Rufen Sie Highlite an unter 0031-455667723 oder schreiben Sie ein E-Mail an aftersales@highlite.com und fordern Sie eine RMA-Nummer an, bevor Sie die Ware versenden. Sie sollten die Modellnummer und die Seriennummer sowie eine kurze Begründung für die Rücksendung angeben. Verpacken Sie die Ware sorgfältig, da Sie für alle Transportschäden, die durch unsachgemäße Verpackung entstehen, haften. Highlite behält sich das Recht vor, das Produkt oder die Produkte nach eigenem Ermessen zu reparieren oder zu ersetzen. Wir empfehlen Ihnen, die Verwendung von UPS-Verpackungen oder die Produkte doppelt zu verpacken. So sind Sie immer auf der sicheren Seite.

Hinweis: Wenn Sie eine RMA-Nummer erhalten, geben Sie bitte die folgenden Daten auf einem Zettel an und legen Sie ihn der Rücksendung bei:

- 01) Ihr Name
- 02) Ihre Anschrift
- 03) Ihre Telefonnummer
- 04) Eine kurze Problembeschreibung

Reklamationen

Der Kunde ist dazu verpflichtet, die empfangene Ware direkt nach Erhalt auf Fehler und/oder sichtbare Defekte zu überprüfen, oder diese Überprüfung nach dem Erhalt der Benachrichtigung, dass die Ware nun zur Verfügung steht, durchzuführen. Das Transportunternehmen haftet für Transportschäden. Deshalb müssen ihm eventuelle Schäden bei Erhalt der Warenlieferung mitgeteilt werden.

Es unterliegt der Verantwortung des Kunden, das Transportunternehmen über eventuelle Transportschäden der Ware zu informieren und Ausgleichsforderungen geltend zu machen. Alle Transportschäden müssen uns innerhalb von einem Tag nach Erhalt der Lieferung mitgeteilt werden. Alle Rücksendungen müssen vom Kunden freigemacht werden und eine Mitteilung über den Rücksendegrund enthalten. Nicht freigemachte Rücksendungen werden nur entgegengenommen, wenn das vorher schriftlich vereinbart wurde.

Reklamationen müssen uns innerhalb von 10 Werktagen nach Eingang der Rechnung auf dem Postweg oder per Fax übermittelt werden. Nach dieser Frist werden keine Reklamationen akzeptiert. Reklamationen werden nur dann bearbeitet, wenn der Kunde bis dahin seine Vertragspflichten vollständig erfüllt hat, ungeachtet des Vertrags, aus dem diese Verpflichtungen resultieren.

Beschreibung des Produkts

Funktionen

Der IMIX-5.3 ist ein grundlegender Mischer für die Steuerung von 3 Zonen. Er ist sehr logisch aufgebaut und alle Funktionen sind leicht identifizierbar und zu bedienen. Jeder Kanal verfügt über 3 Ausgabetaste, mit denen er zur gewünschten Zone geroutet werden kann. Die EQ-Einstellungen können für jeden Ausgang individuell eingestellt werden und mit der PFL-Funktion kann jede Zone per Kopfhörer überwacht werden. Auf der Vorderseite befinden sich ein Eingänge für ein Mikrofon und Line- und Phono/MP3-Geräte.

- Stromversorgung: 230V AC, 50Hz
- Leistungsaufnahme: 15 Watt
- Master-Ausgänge mit 3-Wege-Klangregelung
- Spezieller Eingang für Phone/MP3-Geräte auf der Vorderseite
- Zonenregelung für 3 symmetrische Ausgänge
- 1 Mic-, 7 Line-, 2 Phono-Eingänge
- Eingangskanäle 1 x Mikrofon, XLR/Klinke kombiniert
7 x Line, RCA
2 x Phono, RCA
1 x Phone, 3,5mm Klinke
- Ausgangskanäle 3 x Master symmetrisch, XLR/RCA
1 x Kopfhörer, 6,3mm Klinke
- Master EQ: 100Hz, 1KHz, 10KHz, -12dB / +12dB
- Mic EQ: 100Hz, 1KHz, 10KHz, -12dB / +12dB
- Frequenzgang: 20Hz - 20KHz
- Klirrfaktor: <0.05%
- Abmessungen: 481 mm x 176 mm x 89 mm (LxHxT)
- Gewicht: 3,4 kg

Übersicht

Vorderseite

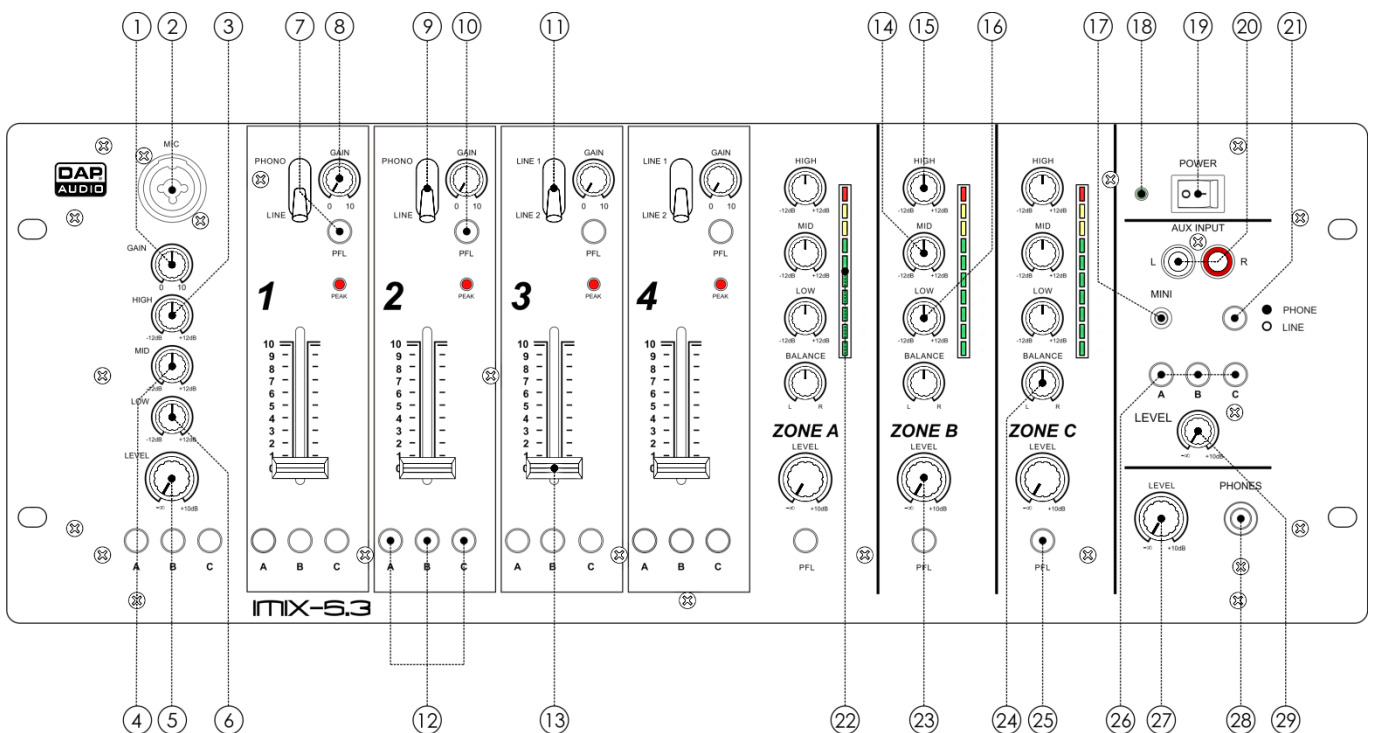

- | | | | |
|--|--------------------------------------|---|--------------------------------|
| ① Masterregler (mic) | ⑩ Peak LED | ①⑥ Kanalregler (Kanal 1-4) | ②④ VU-meter (Zone A/B/C) |
| ② Mic-Eingang 1, symmetrischer Klinken-Eingang | ⑪ Auswahlschalter (Kanal 3/4) | ①⑦ Unsymmetrischer Aux-Mini-Klinken-Eingang | ②⑤ Master Regler (Zone A/B/C) |
| ③ High-Regler (mic) | ⑫ Zonen-Auswahl-tasten (alle Kanäle) | ①⑧ Power on LED | ②⑥ Balance Regler (Zone A/B/C) |
| ④ Mid-Regler (mic) | ⑬ Kanalregler (Kanal 1-4) | ①⑨ Power on/off | ②⑦ PFL Taste (zone A/B/C) |
| ⑤ Mic Level-Regler | ⑭ Mid-Regler (Kanal 1-4) | ②① Phone/line Taste | ②⑧ Aux assign Taste |
| ⑥ Low-Regler (mic) | ⑮ High-Regler (Kanal 1-4) | ②② VU-meter (Zone A/B/C) | ②⑨ Kopfhörer-Pegelregler |
| ⑦ PFL-Taste (Kanal 1-4) | | ②③ Master Regler (Zone A/B/C) | ②⑩ Kopfhörer-Ausgang |
| ⑧ Kanalregler (Kanal 1-4) | | ②④ Balance Regler (Zone A/B/C) | ②⑪ Aux level Regler |
| ⑨ Auswahlschalter (Kanal 1/2) | | ②⑤ PFL Taste (zone A/B/C) | |

Rückseite

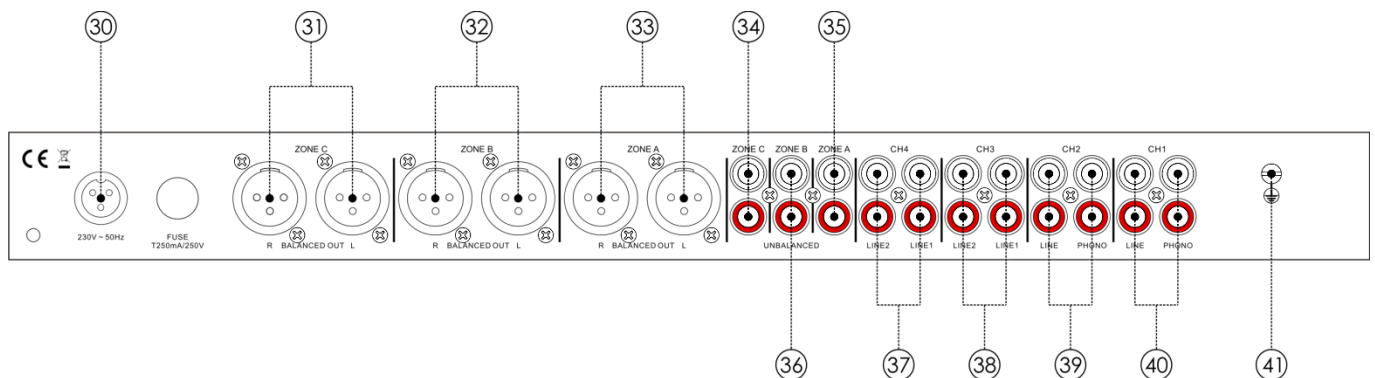

- | | |
|---|---|
| ③① IEC cable inlet | ③⑥ Zone B RCA unsymmetrischer Cinch-Ausgang |
| ③② Zone C XLR symmetrischer Klinken-Ausgang | ③⑦ Line-Eingang für Kanal 4, Cinch |
| ③③ Zone B XLR symmetrischer Klinken-Ausgang | ③⑧ Line-Eingang für Kanal 3, Cinch |
| ③④ Zone A XLR symmetrischer Klinken-Ausgang | ③⑨ Line-Eingang für Kanal 2, Cinch |
| ③⑤ Zone C RCA unsymmetrische Cinch-Ausgänge | ④① Line-Eingang für Kanal 1, Cinch |
| ③⑥ Zone A RCA unsymmetrischer Cinch-Ausgang | ④② GND-Schraube (Masse) |

Installation

Entfernen Sie alle Verpackungsmaterialien von Ihrem IMIX-5.3. Versichern Sie sich, dass alle Schaumstoff- und Plastikfüllmaterialien vollständig entfernt sind. Schließen Sie alle Kabel an.

**Trennen Sie das System immer vom Netz, bevor Sie es reinigen oder warten.
Für Schäden, die durch Nichtbeachtung entstehen, wird keine Haftung übernommen.**

Funktionen

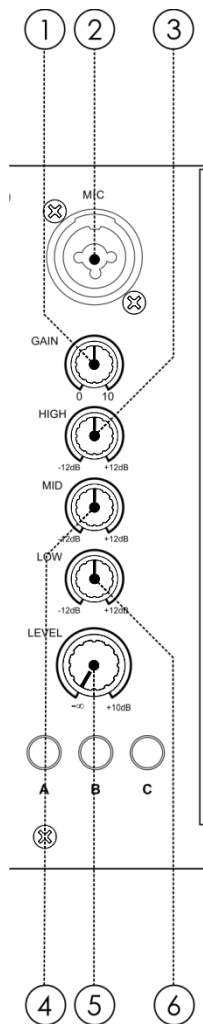

1. Mic Level Regler

Die Eingangsempfindlichkeit des **Mic (2)**-Eingangs wird durch die Verstärkungsregelung bestimmt. Mit dem Gain-Regler können Sie die Eingangsempfindlichkeit für eine optimale Anpassung an den internen Betriebspegel des Mischpults einstellen. Die hohe Verstärkung dieses Mixers ist ideal bei sehr niedrigen Eingangspegeln

2. Mic-Eingang, combo Eingang

Elektronisch symmetrierter Kombieingang zum Anschließen von niederohmigen Mikrofonen.

Der Eingang zeichnet sich durch eine extrem rauscharme Signalübertragung aus. Achten Sie beim Anschließen eines Mikrofons darauf, dass die Pole richtig herum angeschlossen werden. Lesen Sie immer die Anleitung des Mikrofons, das Sie anschließen wollen. Der XLR-Eingang ist nicht für den Anschluss von weiteren Mischpulten, Effektgeräten, etc. geeignet. Für den Anschluss von Geräten dieser Art müssen die **Line-Eingänge (17,20,37-40)** verwendet werden.

Hinweis: Achten Sie beim Anschließen von Signalquellen darauf, dass die zugehörigen Kanal- und Masterregler auf ihr jeweiliges Minimum gestellt sind. Wenn das nicht der Fall ist, können unangenehme Anschlussgeräusche entstehen.

3/4/6. Equalizer-Abschnitt (High/Mid/Low)

Mit dem Equalizer-Abschnitt des Mikrofonkanals können Sie die Eingangssignale bearbeiten. Alle Mono-Eingangskanäle sind mit einem 3-Band-Equalizer ausgestattet. Der Hochton- und Tiefton-Kuhschwanzfilter (**High (03)** und (**Low (06)**) haben eine feste Frequenz von 12 kHz bzw. 80 Hz. Der Mitteltonbereich (**Mid (04)**) hat eine Frequenzspitze bei 1 kHz. Alle 3 Frequenzbänder können um je 12 dB verstärkt oder gedämpft werden und sind in der Mittelposition ausgeschaltet. Wenn ein EQ-Regler nach rechts gedreht wird, wird der entsprechende Frequenzbereich verstärkt, während sein Signal abgesenkt wird, wenn er nach links gedreht wird. Die besten Ergebnisse werden normalerweise erreicht, wenn an den Equalizern nur geringfügige Änderungen vorgenommen werden. Eine übermäßige Verstärkung des Mid-Bandes sollte möglichst vermieden werden.

5. Mic Level-Regler (Mic 1/2)

Zur Lautstärkeregelung des zugehörigen Mikrofonkanals.

7. PFL Taste

Drücken Sie diese Taste (Abhören vor dem Fader), um das Eingangssignal eines Kanals unabhängig von seiner Lautstärkeeinstellung zur Monitor-Sektion zu routen. Es ist möglich, dem PFL-Bus mehr als einen Kanal gleichzeitig zuzuweisen

8. Gain-Regler

Der Eingangspegel von dem Kanal wird durch diesen Gainregler gesteuert. Mit dem Gainregler wird die Line-Eingangsempfindlichkeit geregelt und werden die Eingangssignale optimal an den internen Betriebspegel des Mixers angepasst. Durch seine große Verstärkungsleistung ist der Mixer ideal für sehr geringe Eingangspegel geeignet.

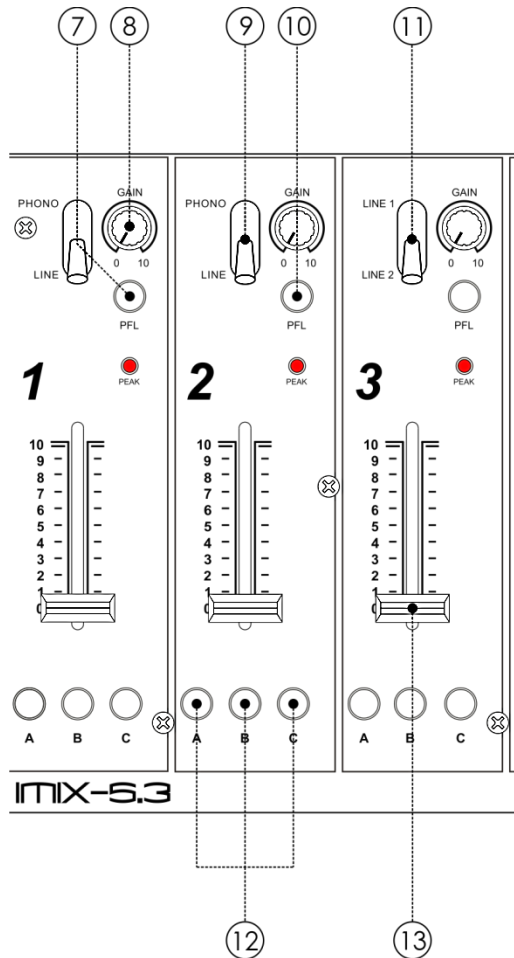

9. Auswahlschalter (\Kanal 1/2)

Mit diesem Schalter können Sie die Line-Eingänge oder die Phono-Eingänge dem entsprechenden Kanal zuordnen.

10. Peak LED

Die Peak-LED zeigt Pegelspitzen eines Eingangskanals an. Wenn die rote LED oft blinkt oder durchgehend leuchtet, ist es sehr wahrscheinlich, dass der entsprechende Kanal geclippt wird. Verringern Sie die Verstärkung des Eingangssignals mit dem **Level-Regler (08)**. Die Peak-LED leuchtet bei 8 dB unter der Clipping-Grenze auf. Achten Sie darauf, dass die Peak-LED bei dynamischen Spitzen nur kurz aufleuchtet.

11. Auswahlschalter (channel 3/4)

Mit diesem Schalter können Sie dem entsprechenden Kanal zwei Sätze von Line-Eingängen zuweisen.

12. Zone assignTasten

Verwenden Sie diese 3 Tasten, um den entsprechenden Kanal einer oder mehreren Zonen zuzuweisen.

13. Kanalschieberegler

Mit diesem 50 mm langen algorithmischen Schieberegler können Sie die Lautstärke des zugehörigen Kanals steuern. Die Gesamtlautstärke wird mit dem Master-Regler eingestellt.

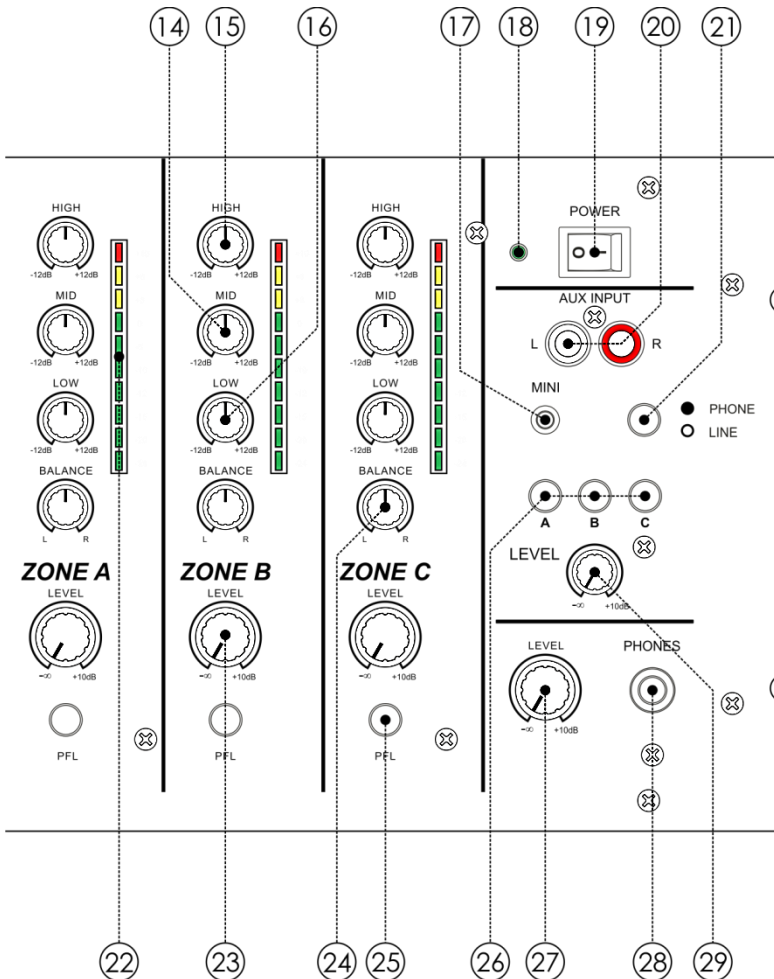

14/15/16. Equalizer-Abschnitt (Zone A/B/C)

Mit dem Equalizer-Abschnitt können Sie die Ausgangssignale bearbeiten. Alle Masterkanäle sind mit einem 3-Band-Equalizer ausgestattet. Der Hochton- und Tiefton-Kuhschwanzfilter (**High (15)** und **Low (16)**) haben eine feste Frequenz von 12 kHz bzw. 80 Hz. Der Mitteltonbereich (**Mid (14)**) hat eine Frequenzspitze von 1 kHz. Alle 3 Frequenzbänder können um je 12 dB verstärkt oder gedämpft werden und sind in der Mittelposition ausgeschaltet. Wenn ein EQ-Regler nach rechts gedreht wird, wird der entsprechende Frequenzbereich verstärkt, während sein Signal abgesenkt wird, wenn er nach links gedreht wird. Die besten Ergebnisse werden normalerweise erreicht, wenn an den Equalizern nur geringfügige Änderungen vorgenommen werden. Eine übermäßige Verstärkung des Mid-Bandes sollte möglichst vermieden werden.

17. Aux-Mini-Klinken-Eingang

Unsymmetrischer Mini-Klinken-Aux-Eingang für den Anschluss eines Line/Phone-Level-Geräts. Drücken Sie die **Phone/Line-Taste (21)**, um einen Kopfhörer oder ein Line-Level-Ausgabegerät an diesen Ausgang anzuschließen.

18. Power LED

Wenn das Gerät eingeschaltet ist, leuchtet die LED grün. Wenn die LED beim Einschalten nicht aufleuchtet, überprüfen Sie, ob der AC-Adapter korrekt angeschlossen ist. Wenn alle Anschlüsse korrekt vorgenommen wurden und die LED noch immer nicht leuchtet, wenden Sie sich bitte an Ihren DAP-Audio-Händler.

19. Power on/off Schalter

Schließen Sie das System erst an das Stromnetz an, wenn alle Geräte korrekt angebracht und angeschlossen sind.

20. Aux-Cinch-Eingänge

Unsymmetrischer Aux Cinch-Stereoeingang für den Anschluss eines Line/Phone-Level-Geräts. Drücken Sie die **Phone/Line-Taste (21)**, um einen Kopfhörer oder ein Line-Level-Ausgabegerät an diesen Ausgang anzuschließen.

21. Phone/line Taste

Drücken Sie diese Taste, um beide **Aux-Eingänge (17/20)** für den Line- oder Phone-Pegel zu konfigurieren. Wenn der Eingangspegel zu gering ist, drücken Sie diese Taste. Wenn das Licht leuchtet, wird das Eingangssignal verstärkt. Mit dem Phone-Level wird die Eingangsempfindlichkeit für MP3-Player, Smartphones oder Tablets eingestellt. Jetzt können Sie Ihre MP3-Geräte direkt ohne Signalverluste verwenden.

22. VU-Meter für das Ausgangssignal (Zone A/B/C)

Die Messung erfolgt über eine mehrstufige LED-Anzeige. Dank der präzisen Pegelanzeige haben Sie den Ausgabepegel immer im Blick und können ihn an andere Geräte anpassen

23. Level control (zone A/B/C)

Ermöglicht die Anpassung des Ausgangssignals an die Ausgänge der **Zone A/B/C (31-36, 45)**.

24. Balance control (zone A/B/C)

Mit dem bal(ance) Regler können Sie die Balance zwischen dem linken und dem rechten Kanal einstellen.

25. PFL Taste

Drücken Sie diese Taste (Abhören vor dem Fader), um das Eingangssignal eines Kanals unabhängig von seiner Lautstärkeeinstellung zur Monitor-Sektion zu routen. Es ist möglich, dem PFL-Bus mehr als einen Kanal gleichzeitig zuzuweisen

26. Zone assign buttons

Verwenden Sie diese 3 Tasten, um den Aux-Kanal an einer oder mehreren Zonen zuzuweisen.

27. Kopfhörer-Pegelregler

Drehregler zum Anpassen der Kopfhörer-Lautstärke.

28. Kopfhörer-Ausgang

An diesen Kopfhöreranschluss kann ein Kopfhörer mit einer Impedanz zwischen 32-600 Ohm angeschlossen werden. TRS-Buchse, 6,3 mm für Stecker mit dem folgenden Aufbau: Spitze = links, Ring = rechts und Schaft = Erde

Achtung

Je nach Art des angeschlossenen Kopfhörers kann der IMIX-5.3 sehr große Ausgabepegel über den Kopfhörer erzeugen.



Achten Sie deshalb darauf, dass der Pegelregler immer vollständig zurückgedreht ist (links, Minimaleinstellung), wenn Sie einen Kopfhörer anschließen. Das Gehör kann Schaden nehmen, wenn es über längere Zeit einem hohen Schalldruckpegel ausgesetzt ist.

**29. Aux In-Pegelregler**

Mit diesem Regler können Sie den Pegel der **Aux-Eingänge (17/20)** einstellen

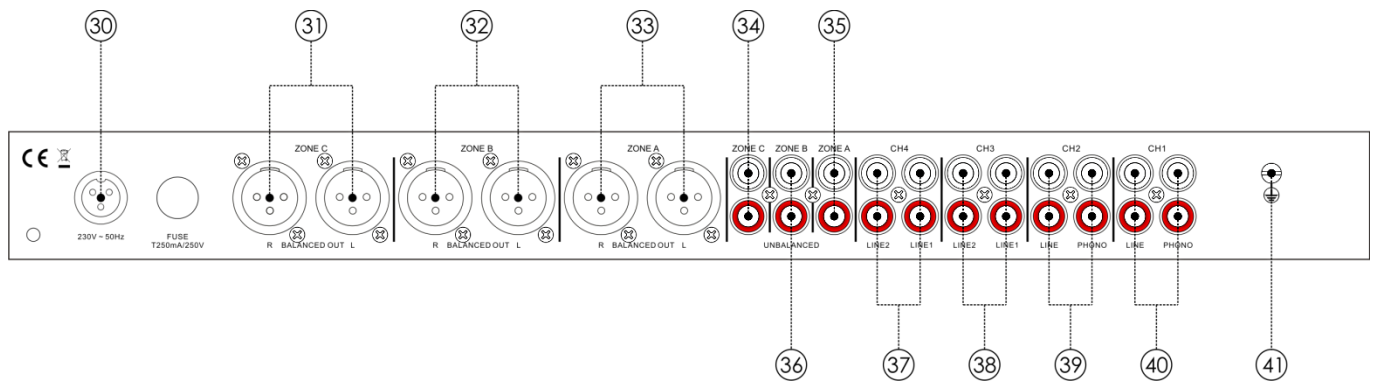

30. Netzeingang

Die AC-Stromeingangsbuchse des IMIX-5.3. Es handelt sich um eine spezielle 3-polige Buchse. Verwenden Sie deshalb bitte ausschließlich den mitgelieferten Adapter von DAP Audio.

31. Symmetrische XLR-Ausgänge für Zone C

Ausgänge zum Anschließen eines Verstärkers mit symmetrischen Eingängen.

32. Symmetrische XLR-Ausgänge für Zone B

Ausgänge zum Anschließen eines Verstärkers mit symmetrischen Eingängen.

33. Symmetrische XLR-Ausgänge für Zone A

Ausgänge zum Anschließen eines Verstärkers mit symmetrischen Eingängen.

34. Unsymmetrische Cinch-Ausgänge für Zone C

Use these outputs to connect an amplifier with unbalanced inputs.

35. Unsymmetrische Cinch-Ausgänge für Zone A

Use these outputs to connect an amplifier with unbalanced inputs.

36. Unsymmetrische Cinch-Ausgänge für Zone B

Use these outputs to connect an amplifier with unbalanced inputs.

37. Line-Eingang für Kanal 4, Cinch

Zum Anschließen eines Line-Level-Geräts. Mit dem zugehörigen **Auswahlschalter (11)** auf der Vorderseite können Sie einen der beiden Line-Eingänge auswählen.

38. Line-Eingang für Kanal 3, Cinch

Zum Anschließen eines Line-Level-Geräts. Mit dem zugehörigen **Auswahlschalter (11)** auf der Vorderseite können Sie einen der beiden Line-Eingänge auswählen.

39. Line/Phono-Line-Eingang für Kanal 2, Cinch

An den Line-Eingang können Sie ein Line-Level-Gerät anschließen. Je nach Position des **Phono/Line-Schalters (11)** können Sie entweder ein Line-Level-Gerät oder einen Turntable an diesen Eingang anschließen.

40. Line/Phono-Line-Eingang für Kanal 1, Cinch

An den Line-Eingang können Sie ein Line-Level-Gerät anschließen. Je nach Position des **Phono/Line-Schalters (11)** können Sie entweder ein Line-Level-Gerät oder einen Turntable an diesen Eingang anschließen.

41. GND-Schraube (Masse)

Zum Anschließen des Masseleiters Ihres Turntables..

Setup und Betrieb

Befolgen Sie die unten stehenden Anweisungen, da Sie zum empfohlenen Betriebsmodus gehören. Versichern Sie sich immer, dass das Gerät für die örtliche Netzspannung geeignet ist (siehe Technische Daten), bevor Sie es an das Stromnetz anschließen. Ein für 120 V ausgelegtes Gerät darf nicht an eine Netzspannung von 230 V angeschlossen werden und umgekehrt. Schließen Sie das Gerät an das Stromnetz an.

Anschlusskabel

Gehen Sie mit Ihren Kabeln vorsichtig um. Halten Sie sie an den Verbindungsteilen und vermeiden Sie Knoten und Verdrehungen, wenn Sie die Kabel einrollen. Dadurch wird Ihre Lebensdauer verlängert und ihre Funktionstüchtigkeit verbessert. Überprüfen Sie den Zustand Ihrer Kabel in regelmäßigen Abständen. Viele Probleme (mangelhafte Kontakte, Brummschleifen, Entladungen, etc.) treten nur auf, weil ungeeignete oder defekte Kabel verwendet werden.

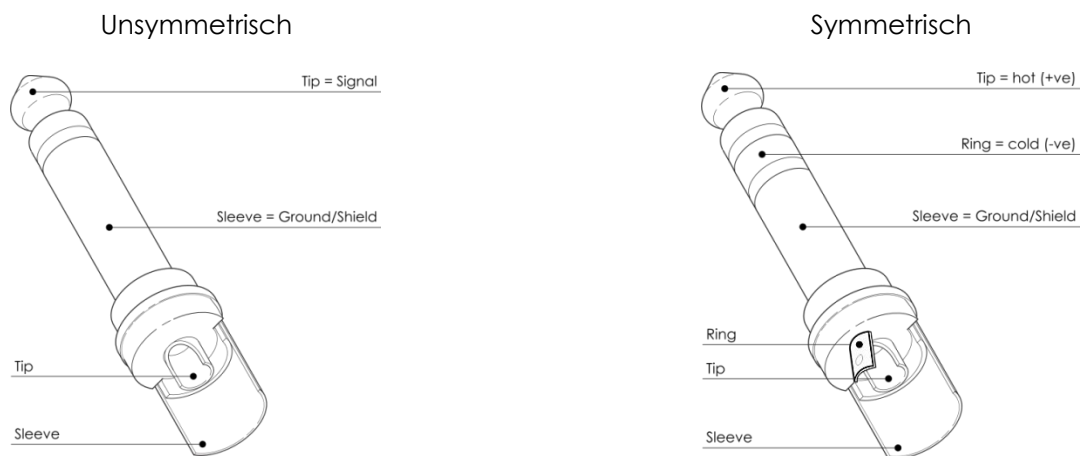

Für diese Anwendungen ist das Gerät mit 3,65-mm-Anschlüssen (1/4" TRS und XLR) ausgestattet, die die Verbindung mit den meisten professionellen Audiogeräten ermöglichen. Beachten Sie die folgenden Konfigurationsbeispiele für Ihre eigenen Anschlüsse.

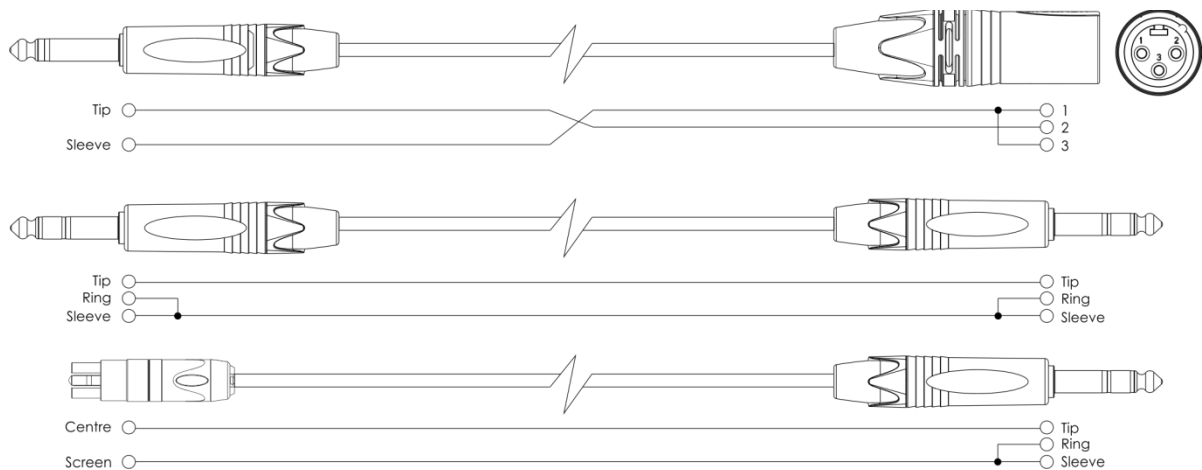

Wartung

Der IMIX-5.3 von DAP Audio ist annähernd wartungsfrei. Dennoch sollte das Gerät regelmäßig gereinigt werden. Trennen Sie das Gerät vom Netz und wischen Sie es mit einem feuchten Tuch ab. Tauchen Sie das Gerät niemals in eine Flüssigkeit. Verwenden Sie keinen Alkohol oder Lösungsmittel.

Die Anschlüsse sollten ebenfalls regelmäßig gereinigt werden. Trennen Sie das Gerät vom Netz und wischen Sie die Audioanschlüsse mit einem feuchten Tuch ab. Versichern Sie sich, dass alle Anschlüsse vollständig trocken sind, bevor Sie das Gerät mit anderen Geräten verbinden oder wieder ans Netz anschließen.

Fehlersuche

DAP Audio IMIX-5.3

Diese Anleitung zur Fehlersuche soll bei der Lösung einfacher Probleme helfen. Falls ein Problem auftreten sollte, führen Sie die unten stehenden Schritte der Reihe nach aus, bis das Problem gelöst ist. Sobald das Gerät wieder ordnungsgemäß funktioniert, sollten die nachfolgenden Schritte nicht mehr ausgeführt werden.

- 01) Falls das Gerät nicht ordnungsgemäß funktioniert, ziehen Sie den Stecker ab.
- 02) Überprüfen Sie die Steckdose, alle Kabel, Verbindungen, etc.
- 03) Wenn alle erwähnten Bestandteile in einem ordnungsgemäßen Zustand zu sein scheinen, verbinden Sie das Gerät wieder mit dem Netz.
- 04) Wenn nach 30 Sekunden nichts passiert, ziehen Sie erneut den Stecker ab.
- 05) Wenn Sie die Ursache des Problems nicht ausfindig machen können, öffnen Sie auf keinen Fall das Gerät, da es Schaden nehmen könnte und die Garantie erlischt.
- 06) Geben Sie das Produkt an Ihren DAP-Audio-Händler zurück.

Technische Daten

- Stromversorgung: 230V AC, 50Hz
- Master-Ausgänge mit 3-Wege-Klangregelung
- Spezieller Eingang für Phone/MP3-Geräte auf der Vorderseite
- Zonenregelung für 3 symmetrische Ausgänge

Eingangskanäle

1 x Mikrofon, XLR/Klinke kombiniert
 7 x Line, RCA
 2 x Phono, RCA
 1 x Phone, 3,5mm Klinke

Ausgangskanäle

3 x Master symmetrisch, XLR/RCA
 1 x Kopfhörer, 6,3mm Klinke

Andere Spezifikationen

Master EQ:	100 Hz, 1 KHz, 10 KHz, -12 dB / +12 dB
Mic EQ:	100 Hz, 1 KHz, 10 KHz, -12 dB / +12 dB
Frequenzgang:	20 Hz – 20Khz
Klirrfaktor:	<0.05%
Abmessungen:	483 x 176 x 83 mm (LxHxT)
Size:	19", 4HE
Netzteil:	2x 18Vac, 700mA
Leistungsaufnahme:	15Watt
Gewicht:	4 kg

Unangekündigte Änderungen der technischen Daten und des Designs bleiben vorbehalten.



Website: www.Dap-audio.info
 E-Mail: service@highlife.com

Blockdiagramm

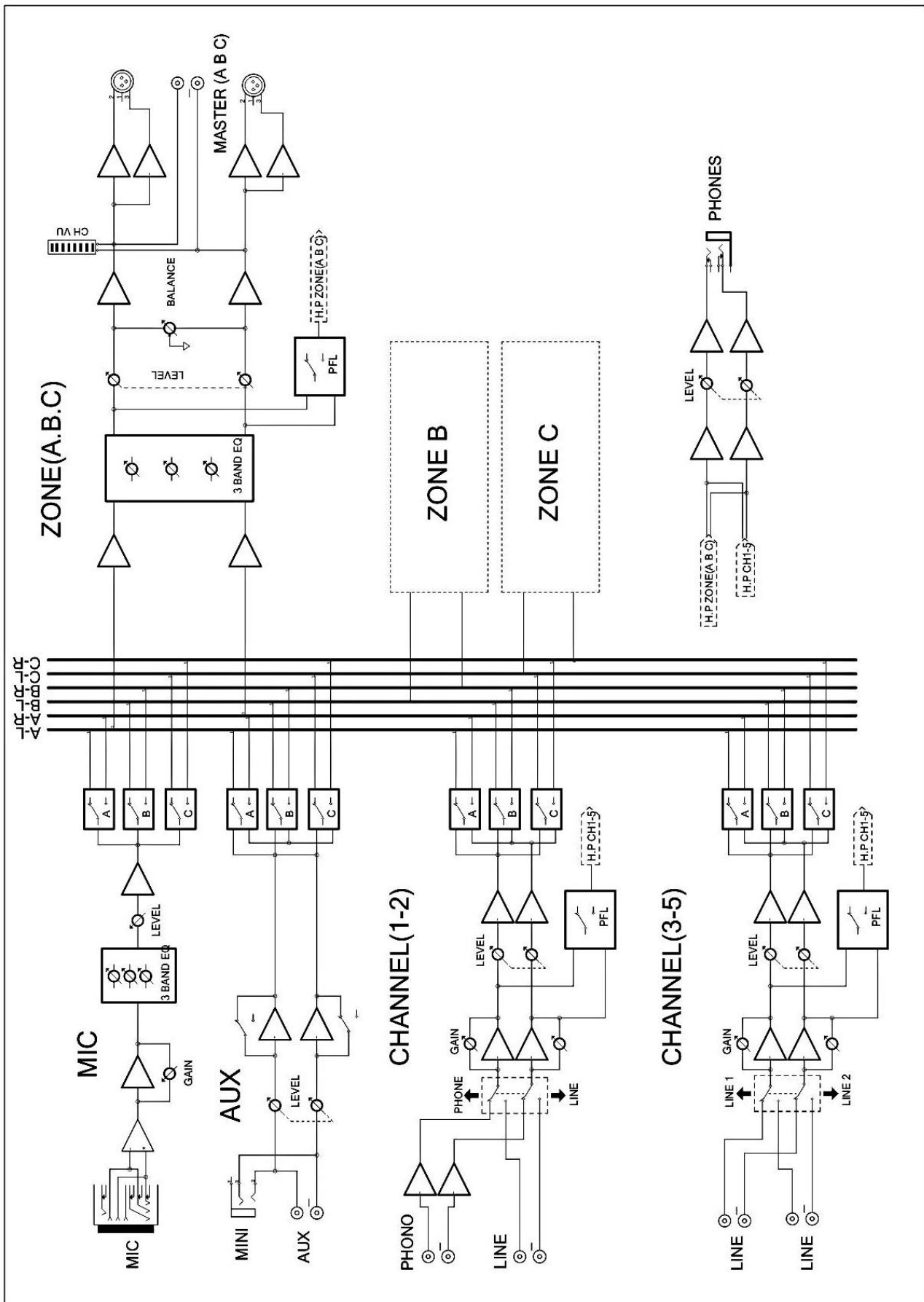



©2020 DAP Audio